



Fabryka Armatur
„Głucholazy” S.A.

Zawór zaporowy kwasoodporny ze złączkami do przyspawania

Nr kat. 677A

DN 6÷10 / PN 42,0 MPa / Tmax=400°C

Rok wydania

2010

Wydanie nr

V

Karta nr

018

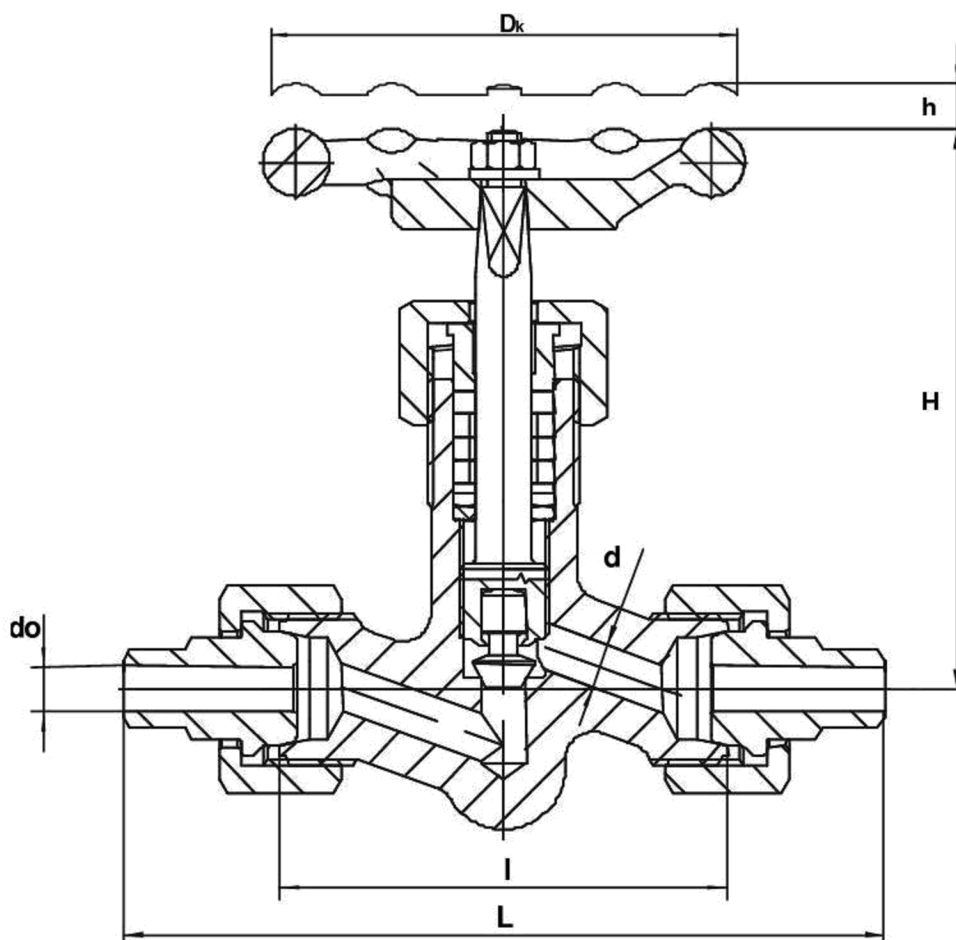

Główne wymiary:

DN	d _o	d	L	L ₁	H	h	D _K	Masa
mm								kg
6	6	6	80	136	100	8	80	1,0
8	8	8	80	136	100	8	80	1,0
10	10	8	80	136	103	8	80	1,0

Zastosowanie:

Zawory zaporowe kwasoodporne z końcówkami do spawania można przyspawać do rurociągu w dowolnym położeniu, zwracając jedynie uwagę na prawidłowy kierunek przepływu czynnika, który powinien być zgodny z oznaczeniem umieszczonym na kadłubie.

Czynnik roboczy:

Zawory przeznaczone są do kwasów i ługów o temperaturze od – 60°C do 250°C oraz czynników neutralnych o temperaturze do 400 °C.

*) Temperaturę roboczą i ciśnienie robocze dla kwasów i ługów uzgodnić z producentem.

Zakres stosowania:

Ciśnienie nominalne PN [bar]	Największe ciśnienie robocze[w bar] przy temp. czynnika (°C)						
	-60÷100°C	150 °C	200 °C	250 °C	300 °C	350°C	400 °C
420	420	375	370	330	310	300	290

Szczegółowe informacje zawiera wykres „Dopuszczalne parametry robocze armatury dla stosowanych materiałów” (Układ p/t) w IV części katalogu.

Materiały podstawowe:

Nazwa części	Materiał
Kadłub	X6CrNiMoTi17-12-2
Nakrętka dławika	A2-80
Tuleja dławika	Cr Ni 18-8
Trzpień	17% Cr
Grzyb	17% Cr
Uszczelnienia	Grafit

Uwagi:

1. Wymagania i badania techniczne zaworów wg PN-EN 12266-1.
2. Klasa szczelności A wg PN-EN 12266-1.
3. Świadectwo odbioru wg życzenia Klienta-wg PN-EN 10204.
4. Na życzenie Klienta zawory mogą podlegać nadzorowi i spełniać wymagania Towarzystw Klasyfikacyjnych: GL, LRS, BV, DNV, PMPC (RMRS), ABS, RINA.

UWAGA – W zapytaniu / zamówieniu prosimy o podanie norm i typu przyłącza oraz medium i parametry pracy.

	<p><i>Producent i dostawca:</i></p> <p>Fabryka Armatur „Głucholazy” S.A.</p>	<p><i>Adres:</i></p> <p>48-340 Głucholazy ul. Wrocławska 1A</p>	<p><i>tel.:</i> 077 / 439 19 44 <i>fax:</i> 077 / 439 19 46 <i>e-mail:</i> fag@fagsa.com.pl http://www.fagsa.com.pl</p>
---	---	--	---

Producent zastrzega możliwość wprowadzenia zmian w wyrobach bez powiadamiania.