



Fabryka Armatur
„Gluchołazy” S.A.

**Zawór zaporowy ze złączkami
do przyspawania
/CLASS 800/**

Nr kat. KL800Z

DN 3/8"÷1 1/2" / 800lbs / Tmax 425°C

Rok wydania

2010

Wydanie nr

V

Karta nr

022

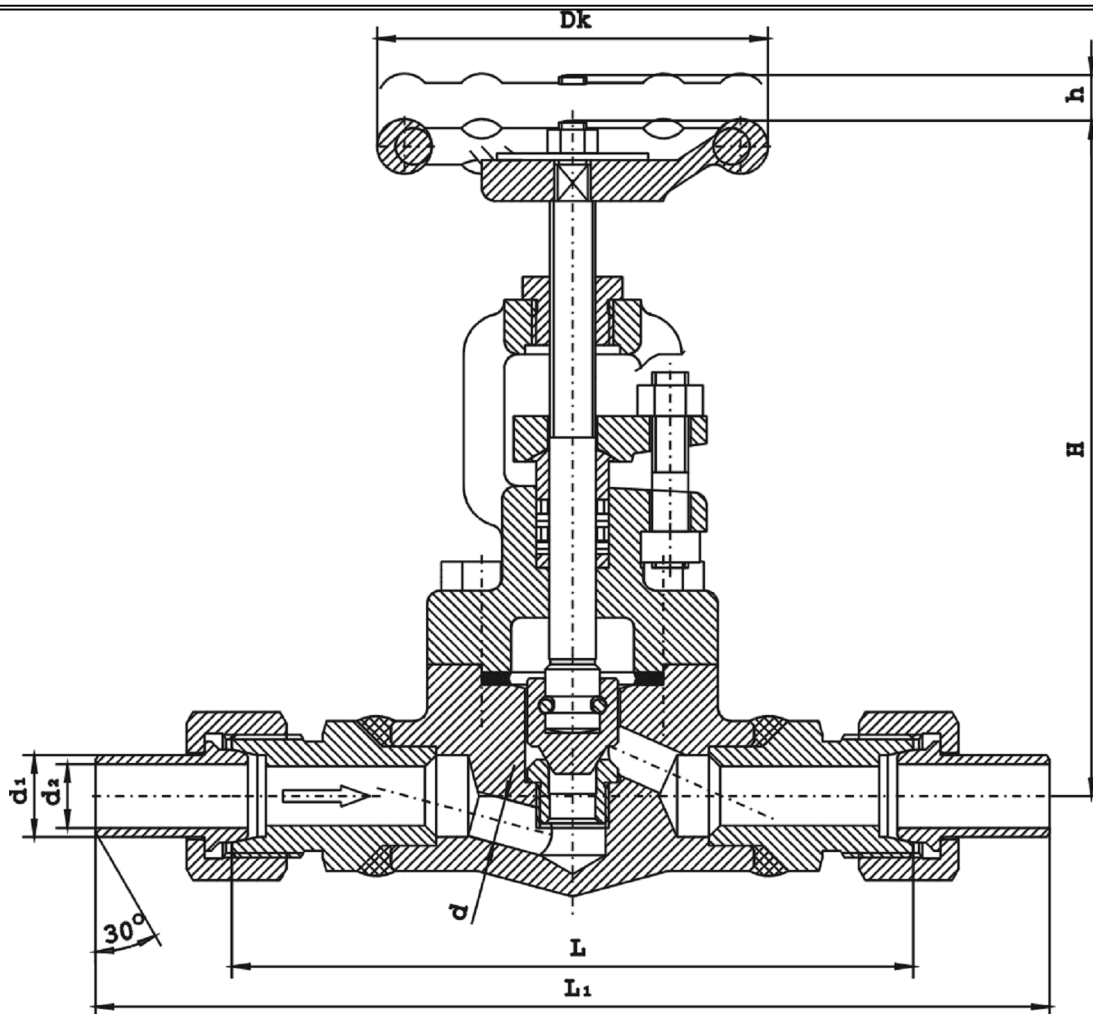

Główne wymiary :

DN	L	L ₁	d	d ₁	d ₂	H	h	D _K	Masa kg
mm									
3/8	150	210	10	14	8	160	10	80	2,5
1/2	150	210	10	20	13	160	10	80	2,5
3/4	150	210	13	25	18	165	15	80	3,0
1	150	210	18	31	23	180	20	100	4,2
1 1/2	187	250	28	38	30	270	22	160	11,0

Zastosowanie :

Zawory zaporowe można montować w dowolnym położeniu na rurociągach, zwracając jedynie uwagę na prawidłowy kierunek przepływu czynnika, który powinien być zgodny z oznaczeniem na kadłubie. Zawory przeznaczone są do odcinania przepływu czynnika roboczego. W wykonaniu z grzybem regulacyjnym służą ponadto do dławienia przepływu.

Czynnik roboczy :

Zawory przeznaczone są do produktów rafinacji ropy naftowej m.in. benzyn, nafty, olejów opałowych itp. ponadto można je stosować do wody, pary, oraz innych neutralnych czynników ciekłych i gazowych w przedziale temperatur od -29°C do 425 °C .

Zakres stosowania :

Ciśnienie nominalne	Największe ciśnienie robocze[w bar] przy temperaturze czynnika [°F] (°C)						
	-20 - 100 (- 29 do 38°C)	200 (100°C)	300 (150°C)	400 (200°C)	600 (300°C)	700 (350°C)	800 (425°C)
CLASS 800 PN 136 [psig] [bar]	1975 136	1800 123	1750 120	1690 117	1460 102,5	1420 98,3	1100 76,5

Szczegółowe informacje zawiera wykres „Dopuszczalne parametry robocze armatury dla stosowanych materiałów” (Układ p/t) w IV części katalogu.

Materiały podstawowe :

Nazwa części	Materiał	
	A105 / F6	A105 / F316
Kadłub	A105	A105
Pokrywa	A105	A105
Trzpień	X30Cr13	18-8 Cr Ni
Siedlisko	X17CrNi16-2	18-8 Cr Ni
Grzyb	X30Cr13	18-8 Cr Ni
Uszczelnienia	Grafit	Grafit

Uwagi:

1. Konstrukcja zgodna z normą API STANDARD 602.
2. Przegląd zaworu i testowanie wg API STANDARD 598.
3. Świadectwo odbioru wg życzenia Klienta-wg PN-EN 10204.

UWAGA – W zapytaniu / zamówieniu prosimy o podanie norm i typu przyłącza oraz medium i parametry pracy.

	<p><i>Producent i dostawca:</i></p> <p>Fabryka Armatur „Głucholazy” S.A.</p>	<p><i>Adres:</i></p> <p>48-340 Głucholazy ul. Wrocławska 1A</p>	<p><i>tel.:</i> 077 / 439 19 44 <i>fax:</i> 077 / 439 19 46 <i>e-mail:</i> fag@fagsa.com.pl <i>http:</i> www.fagsa.com.pl</p>
---	---	--	---

Producent zastrzega możliwość wprowadzenia zmian w wyrobach bez powiadamiania.