



Fabryka Armatur  
„Głucholazy” S.A.

## Zawór zwrotny prosty z końcówkami do spawania

Nr kat. 292S

Odmiany:

- 292SWM-wykonanie morskie
- 292SWMO-wykonanie na produkty ropopochodne
- 292SA-wykonanie kwasoodporne

**DN 15-300 / PN 4,0 MPa / Tmax=450°C\***

Rok wydania

2010

Wydanie nr

V

Karta nr

027

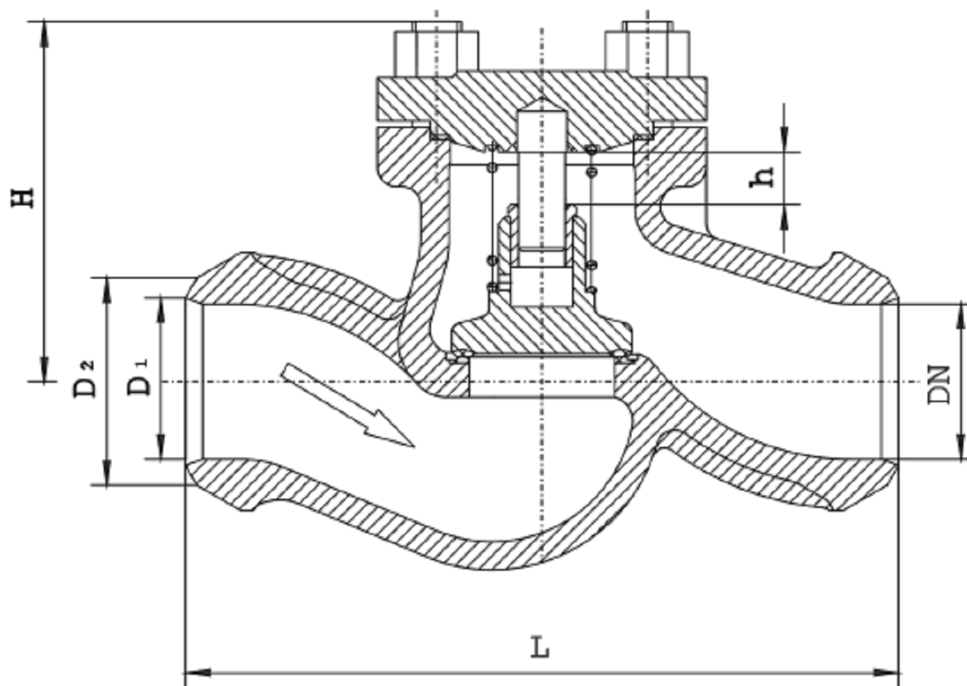

Główne wymiary :

DN	D1	D2	L	H	h	Masa
mm						kg
15						
20						
25						
32						
40						
50						
65	70	83	290	150	16	16,0
80	82	96	310	170	20	24,0
100	105	121	350	195	25	35,0
125	132	147	400	203	32	42,0
150	159	176	480	223	45	68,0
200	208	228	600	274	60	120,0
250	257	282	730	360	65	165,0
300	325	331	850	420	110	280,0

Zamiennie zawory zgodne z kartą katalogową Nr 026(Zawór zwrotny 444S)

\* dla wykonań kwasoodpornych (A) mat. GX5CrNiMo19-11-2 Tmax; od -196°C do +250° C

**Zastosowanie :**

Zawory zwrotne, jako zawory jednokierunkowe, służą do zabezpieczania rurociągów oraz urządzeń przed wstecznym przepływem czynnika roboczego. Przy montowaniu na rurociągach należy zwrócić uwagę na kierunek przepływu czynnika, który powinien być zgodny z oznaczeniem na kadłubie. Zawory można montować na rurociągach poziomych lub pionowych.

**Czynnik roboczy :**

Zawory przeznaczone są do wody, pary, oleju oraz innych neutralnych czynników ciekłych i gazowych w przedziale temperatur od -10°C do 450 °C, w wykonaniu morskim WM- do pracy w warunkach morskich i do wody morskiej- w wykonaniu kwasoodpornym do czynników aktywnych chemicznie takich jak kwasy, zasady, roztwory soli itp.

**Zakres stosowania :**

Ciężnienie nominalne PN [bar]	Największe ciśnienie robocze[w bar] przy temp. czynnika (°C)						
	- 10 do 120 °C	200 °C	250 °C	300 °C	350 °C	400 °C	450 °C
GP240GH	40	35	32	28	24	21	13
GX5CrNiMo19-11-2	40	26	24				

Szczegółowe informacje zawiera wykres „Dopuszczalne parametry robocze armatury dla stosowanych materiałów” (Układ p/t) w części IV katalogu.

**Materiały :**

Nazwa części	Materiał		
	Standard	wykonania WM i WMO	kwasoodporne
Kadłub	GP240GH	GP240GH	GX5CrNiMo19-11-2
Siedlisko kadłuba	18-8 Cr Ni	18-8 Cr-Ni	GX5CrNiMo19-11-2i
Pokrywa	C22	C22	X6CrNiTi18-10
Siedlisko grzyba - DN 65-80 - DN 32-300	X30Cr13 18-8 Cr-Ni	18-8 Cr-Ni 18-8 Cr-Ni	GX5CrNiMo19-11-2
Uszczelnienie	Grafit	Grafit	Grafit

**Uwagi :**

1. Wymagania i badania techniczne zaworów wg PN-EN 12266-1.
2. Klasa szczelności D wg PN-EN 12266-1 (na życzenie klienta wykonujemy zawory na wyższe klasy szczelności).
3. Świadectwo odbioru wg życzenia Klienta-wg PN-EN 10204.

**UWAGA** – W zapytaniu / zamówieniu prosimy o podanie norm i typu przyłącza oraz medium i parametry pracy.

	<i>Producent i dostawca:</i>	<i>Adres:</i>	<i>tel.: 077 / 439 19 44</i>
	<b>Fabryka Armatur „Głucholazy” S.A.</b>	<b>48-340 Głucholazy ul. Wrocławska 1A</b>	<i>fax: 077 / 439 19 46</i> <i>e-mail:</i> <a href="mailto:fag@fagsa.com.pl">fag@fagsa.com.pl</a> <a href="http://www.fagsa.com.pl">http: www.fagsa.com.pl</a>

Producent zastrzega możliwość wprowadzenia zmian w wyrobach bez powiadamiania.