



Fabryka Armatur  
„Gluchołazy” S.A.

# Zasuwa klinowa wysokociśnieniowa do spawania

Nr kat. ZKS 250

DN 50-100 / PN25,0 MPa / Tmax=580°C\*

Rok wydania

2010

Wydanie nr

V

Karta nr

050

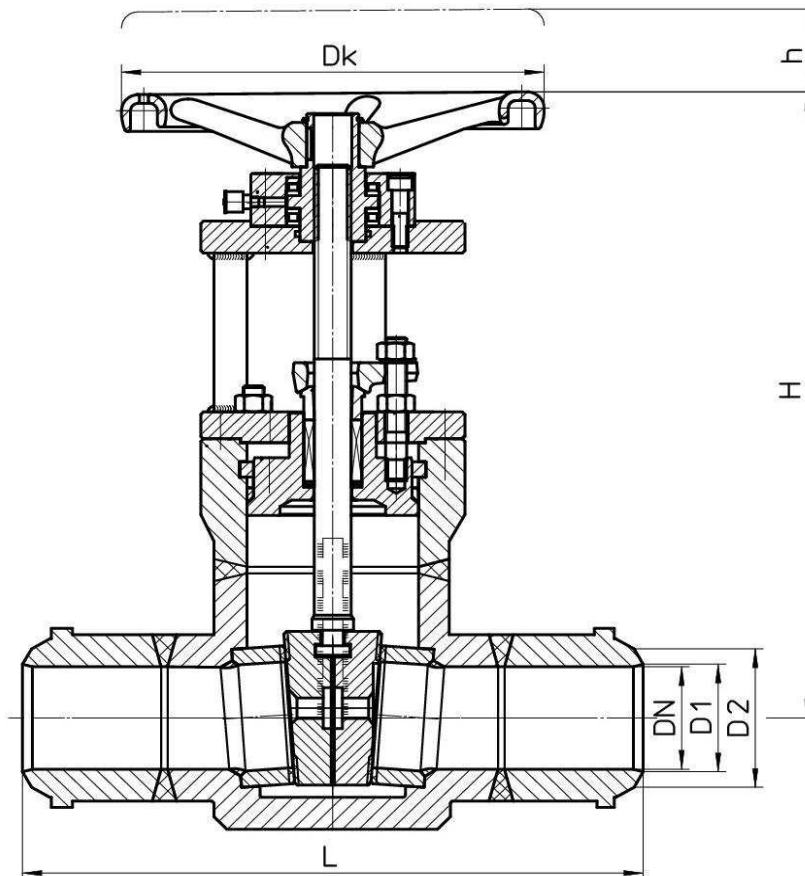

## Główne wymiary :

DN	D1	D2	L	H	h	Dk	Masa
mm							kg
50	45	60	350	420	60	320	80,0
65	57,5	77	425	490	80	320	87,0
80	84	108	470	490	90	320	120,0
100	105	135	550	450	110	400	165,0

\* dla wykonania standardowego z mat. P250GH Tmax do 450°C

## Zastosowanie :

Zasuwy można montować na instalacji w dowolnym położeniu roboczym. Przystosowane są do dwukierunkowego przepływu czynnika. Zasuwy przeznaczone są do pracy dwupołożeniowej, służą do otwierania i zamykania przepływu czynnika roboczego. Nie zaleca się stosowania zasuw do regulacji przepływu czynnika roboczego.

## Czynnik roboczy :

Zasuwy przeznaczone są do wody, pary, kondensatu, oleju oraz innych neutralnych czynników ciekłych i gazowych w przedziale temperatur od -10°C do 580 °C. Stosowanie innych czynników i parametrów pracy należy skonsultować z producentem.

## Zakres stosowania:

Materiał	PN [MPa]	Największe ciśnienie robocze [MPa] przy temp. czynnika [ °C]									
		100°C	300°C	400°C	450°C	500°C	510°C	520°C	530°C	550°C	580°C
P250GH	25,0	25,0	25,0	21,6	13,2	-	-	-	-	-	-
13CrMo4-5	25,0	25,0	25,0	23,1	22,7	19,3	16,4	12,5	12,0	6,9	-
11CrMo9-10	25,0	25,0	25,0	25,0	25,0	25,0	23,4	19,0	18,8	13,8	6,2

Szczegółowe informacje zawiera wykres „Dopuszczalne parametry robocze armatury dla stosowanych materiałów” (Układ p/t) w części IV katalogu.

## Materiały podstawowe:

Nazwa części	Standard -Tmax.450°C	WERSJA „A”-Tmax.550°C	WERSJA „B”-tmax.580°C
	Materiał	Materiał	Materiał
Kadłub	P250GH	13CrMo4-5 (1.7335)	11CrMo9-10
Siedlisko kadłuba	X17CrNi16-2Ni 16-2	Stellit	Stellit
Pokrywa	P265GH	13CrMo4-5 (1.7335)	11CrMo9-10
Trzpień	X20Cr13	X39CrMo17-1 (1.4122)	X39CrMo17-1 (1.4122)
Klin	X30Cr13	Stellit	Stellit
Uszczelnienia	Graffit	Graffit	Graffit

## Uwagi:

1. Wymagania i badania techniczne zasuw wg PN-EN 12266-1.
2. Klasa szczelności A wg PN-EN 12266-1.
3. Świadectwo odbioru wg życzenia Klienta-wg PN-EN 10204.

**UWAGA** – W zapytaniu / zamówieniu prosimy o podanie norm i typu przyłącza oraz medium i parametry pracy.

	<i>Producent i dostawca:</i> <b>Fabryka Armatur „Głucholazy” S.A.</b>	<i>Adres:</i> <b>48-340 Głucholazy ul. Wrocławska 1A</b>	<i>tel.:</i> 077 / 439 19 44 <i>fax:</i> 077 / 439 19 46 <i>e-mail:</i> <a href="mailto:fag@fagsa.com.pl">fag@fagsa.com.pl</a> <a href="http://www.fagsa.com.pl">http: www.fagsa.com.pl</a>
---	--	---	---

Producent zastrzega możliwość wprowadzenia zmian w wyrobach bez powiadamiania.